

Módulo 1

Representação de sistemas digitais e implementação com componentes TTL

Objectivos

Pretende-se que o aluno compreenda o relacionamento entre a representação por tabelas e por expressões booleanas. É igualmente objectivo deste módulo que o aluno saiba descrever problemas usando diversas representações (texto, tabelas, expressões algébricas, diagrama lógico). Em terceiro lugar, pretende-se que o aluno conheça os circuitos integrados TTL da família 74LSXXX, de modo a ser capaz de concretizar um sistema digital com circuitos integrados desta família.

Leituras: Wakerly, secções 4.1.6, 4.3.1, 4.3.2 e 4.3.3.

Problemas

P1: Tabelas de verdade

Construa uma tabela de verdade que descreva o funcionamento de cada um dos seguintes circuitos:

1. Um dado motor deve ser activado, usando 3 interruptores, quando está ligado apenas um deles ou quando estão ligados simultaneamente os 3.
2. Numa unidade fabril, uma passadeira eléctrica é usada para recolher o material de 3 postos. Junto a cada posto está um botão que deve ser continuamente premido pelo funcionário desse posto, assim que ele tenha colocado material na passadeira. Esta (a passadeira) só é activada quando os 3 botões estiverem a ser premidos. Contudo, com o intuito de avisar eventuais funcionários atrasados nas suas tarefas, quando 2 botões estiverem a ser premidos, uma luz deve ser activada, até o 3º botão ser premido, altura em que a passadeira é posta em actividade.
3. Num determinado processo industrial, 3 sensores de nível condicionam o funcionamento de 2 bombas F e G, de acordo com as seguintes regras:

- Ambas as bombas funcionam quando $\text{nível}_{\text{água}} \geq \text{nível}_C$.
- A bomba F funciona e a G não, quando $\text{nível}_{\text{água}} \geq \text{nível}_B$ e $\text{nível}_{\text{água}} < \text{nível}_C$.
- A bomba G funciona e a F não, quando $\text{nível}_{\text{água}} \geq \text{nível}_A$ e $\text{nível}_{\text{água}} < \text{nível}_B$.
- Ambas as bombas não funcionam quando $\text{nível}_{\text{água}} < \text{nível}_A$.

Considere que quando os sensores detectam água, devolvem o valor lógico 1 e que as bombas funcionam com o valor lógico 1.

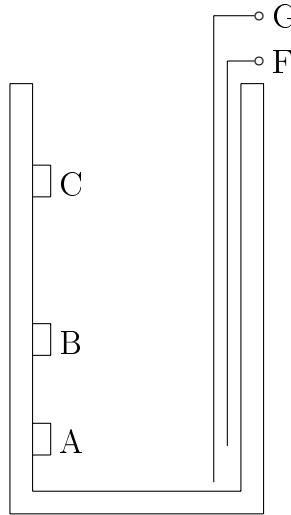

P2: Circuito conversor binário para 7 segmentos

Pretende-se construir um circuito que, dados 4 bits de entrada B3..B0, representando um número em binário de 0 a 9, produza as saídas C6..C0 correspondentes a um visor de 7 segmentos. Considerar o aspecto gráfico para os algarismos abaixo apresentado.



1. Desenhar o diagramas de blocos;
2. Construir a tabela com a funcionalidade do conversor;
3. Obter as expressões booleanas canónicas para as saídas **C0** e **C1**, por inspecção da tabela anterior;

P3: Simplificação de funções

Considere as seguintes funções booleanas:

- $P(A, B, C) = \bar{A}.\bar{B}.C + \bar{A}.B.\bar{C} + A.\bar{B}.\bar{C} + A.B.C$

- $Q(A, B, C) = \overline{A}.\overline{B}.\overline{C} + \overline{A}.\overline{B}.C + A.\overline{B}.\overline{C} + A.\overline{B}.C + A.B.\overline{C} + A.B.C$

- $R(A, B, C) = \sum_{A,B,C} m(1, 2, 3, 6)$

- A função $S(A,B,C)$ dada pela seguinte tabela

A	B	C	S
0	0	0	0
0	0	1	0
0	1	0	1
0	1	1	0
1	0	0	1
1	0	1	0
1	1	0	1
1	1	1	1

- $T(A, B, C, D) = \overline{A}.\overline{B}.\overline{C}.\overline{D} + \overline{A}.\overline{B}.C.\overline{D} + A.\overline{B}.\overline{C}.\overline{D} + A.\overline{B}.C.D + A.B.\overline{C}.\overline{D} + A.B.C.D$

- $U(A, B, C, D) = \sum_{A,B,C,D} m(3, 4, 6, 9, 12, 13, 15)$

1. Simplifique as funções usando as leis e os teoremas da Álgebra Booleana.
2. Relativamente à função P, desenhe os diagramas lógicos para a expressão na forma canónica e para a expressão na forma simplificada que obteve.

P4: Implementação de sistemas digitais com componentes TTL

Nesta secção pretende-se que o aluno tome conhecimento das características físicas e funcionais dos circuitos integrados TTL da família 74LSXXX, sendo deste modo capaz de concretizar um sistema digital, recorrendo a circuitos integrados dessa família.

1. Implementar o controlador de passadeira eléctrica, descrito no exercício 2 da secção P1, numa placa de testes (*breadboard*) e utilizando circuitos integrados TTL da família 74LSXXX. Na implementação deve usar apenas portas lógicas (AND, OR e NOT) de 2 entradas. O diagrama de blocos do controlador de passadeira eléctrica é apresentado na figura 1.



Figura 1: Diagrama de blocos do controlador de passadeira eléctrica.

2. Verificar o correcto funcionamento do circuito, aplicando todas as combinações possíveis aos sinais de entrada (via interruptores) e observando (via LEDs) se as saídas apresentam os valores esperados, de acordo com a tabela de verdade obtida anteriormente.

Para facilitar a implementação do controlador, descreve-se um esquemático (figura 2) obtido a partir da tabela de verdade.

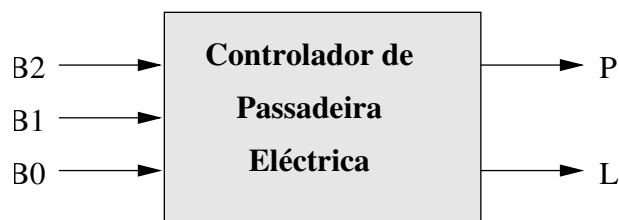

Figura 2: Esquemático do controlador de passadeira eléctrica.

Referência de alguns circuitos integrados TTL

Porta Lógica	Referência
Inversor (NOT)	74LS04
AND 2 entradas	74LS08
AND 3 entradas	74LS11
AND 4 entradas	74LS21
OR 2 entradas	74LS32
OR 4 entradas	74LS72
NAND 2 entradas	74LS00
NAND 3 entradas	74LS10
NAND 4 entradas	74LS20
NOR 2 entradas	74LS02
NOR 3 entradas	74LS27
XOR 2 entradas	74LS86
XNOR 2 entradas	74LS266
Flip-flop tipo D	74LS74

Características físicas de alguns circuitos integrados TTL

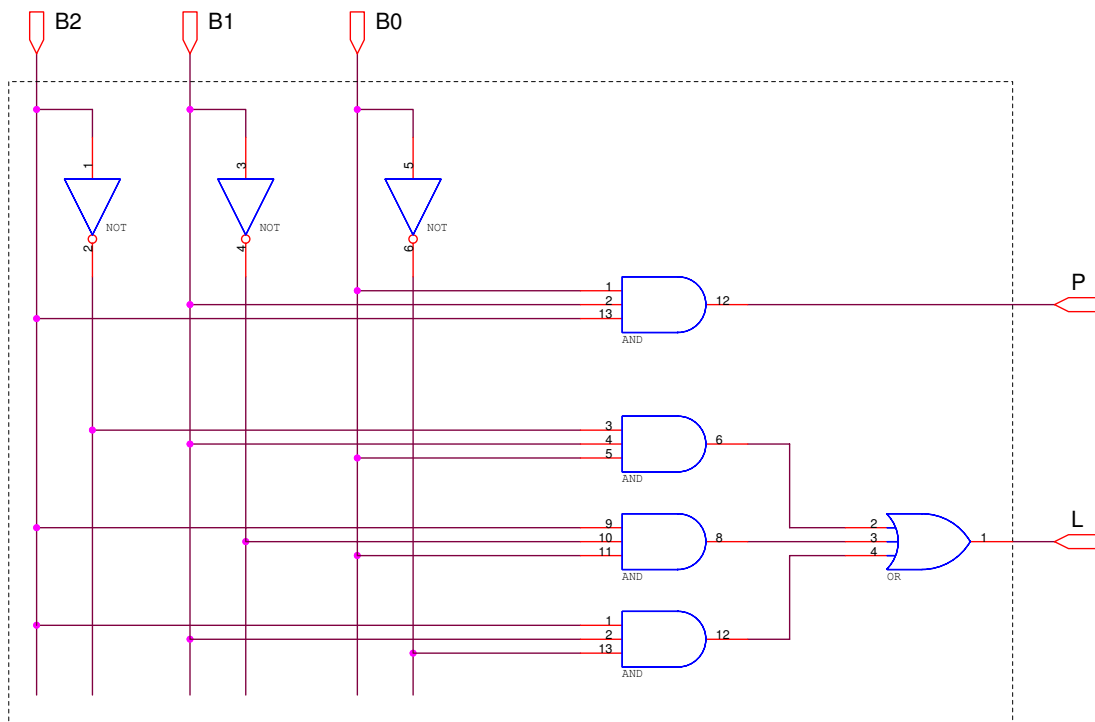

Figura 3: 7400 - quatro portas NAND de 2 entradas



Figura 4: 7408 - quatro portas AND de 2 entradas.

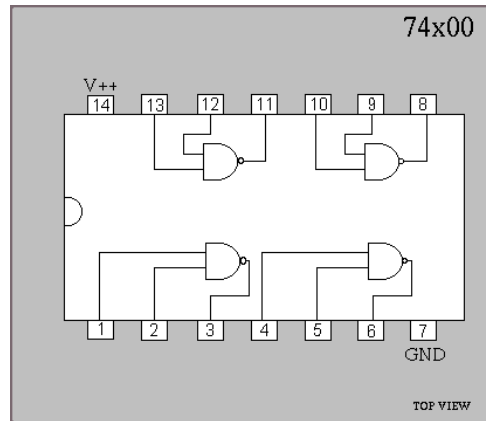

Figura 5: 7432 - quatro portas OR de 2 entradas.

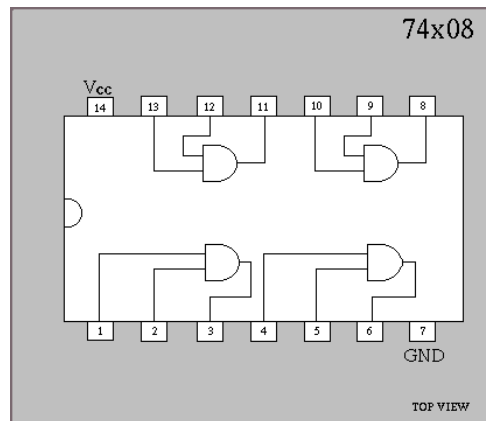

Figura 6: 7486 - quatro portas XOR de 2 entradas.

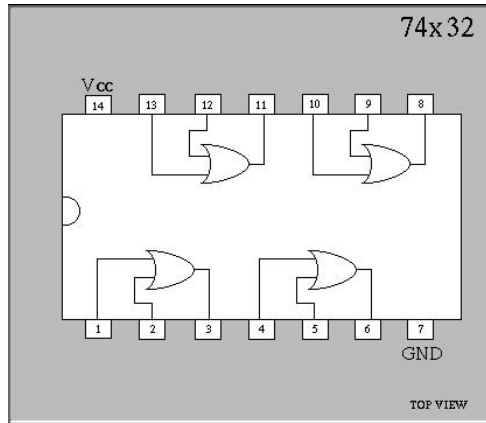
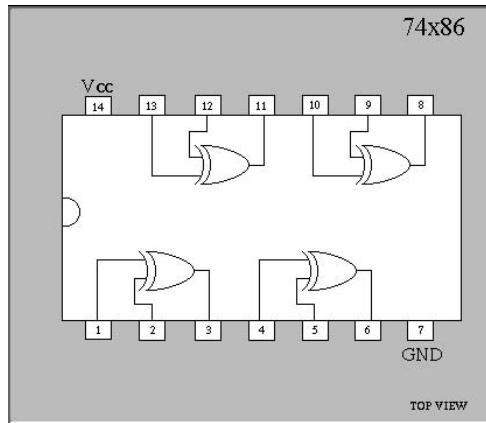
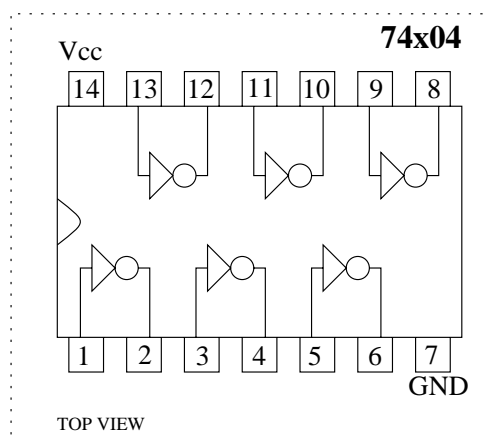

Figura 7: 7404 - seis inversores.